

Handige woontips en
onderhoudsadviezen
Mendelssohnstraat te
Tilburg



Inleiding

Gefeliciteerd met uw opgeknapte woning! U heeft nu een verbeterde woning die comfortabeler en energiezuiniger is.

WonenBreburg en Van Wijnen vinden het belangrijk dat u op de best mogelijke manier van uw woning kunt genieten. Er is flink geïnvesteerd in het onderhoud van uw woning en de overige onderdelen aan de flat. We hopen dan ook dat u tevreden bent met het resultaat.

In dit boekje vindt u informatie om uw woning in goede staat te houden. Hierbij geven we tips en advies over het gebruik en onderhoud van uw woning.

Daarnaast krijgt u uitleg over het gebruik van de verschillende apparaten in uw woning. Bij goed gebruik van deze apparaten bespaart u geld en spaart u het milieu.

Na het lezen van dit boekje weet u hoe u uw woning het beste kunt gebruiken na het groot onderhoud. Bewaar dit boekje goed, bijvoorbeeld in uw meterkast of bij uw huurcontract.

Wij wensen u veel woonplezier.

Hartelijke groet,
WonenBreburg en Van Wijnen

Datum: december 2025

Contact

Wilt u een reparatie melden? Geeft u deze dan door aan de klantenlijn van WonenBreborg via telefoonnummer 088 – 496 00 00.

WonenBreborg is van maandag tot en met vrijdag bereikbaar van 9:00 uur tot 17:00 uur.

Mocht er een spoedeisende reparatie nodig zijn buiten kantoortijden dan kunt u naar hetzelfde nummer bellen. U wordt dan automatisch doorgeschakeld.

Andere belangrijke telefoonnummers bij calamiteiten

Bij levensbedreigende situaties belt u altijd 112 (politie, brandweer en ambulance) en brengt uzelf en medebewoners in veiligheid.

Geen spoed, wel politie nodig? Bel 0900 – 8844.

Ruzie met de burenen?

Bel naar buurtbemiddeling, telefoonnummer 013 – 583 99 99 (ContourdeTwern) of telefoonnummer 013 – 549 86 46 (AdviesPunt)

Stroomstoring in de buurt? Bel het nationaal storingsnummer stroom: 0800–9009.

Waterstoring? Meld uw storing bij Brabant Water op: 073 – 683 80 00 (optie 1).

Storing verwarming / warmwater? Bel Ennatuurlijk: 085 – 273 45 55.



Inhoud

1. Energie besparen	blz. 5
2. Schoonmaken	blz. 6
3. Mechanische ventilatie	blz. 7
4. Elektrische installatie	blz. 10
5. Storing meterkast	blz. 11
6. Zonnepanelen	blz. 12
7. Radiatoren	blz. 13
8. Onderhouds- en gebruiksadvies houten draaikiepramen	blz. 15
9. Onderhouds -en gebruiksadvies kunststof draaikiepramen	blz. 19
10. Beglazing	blz. 20
11. Ventilatie ramen	blz. 22
12. Pelgrim keukenapparatuur	blz. 23
13. Tante Tip	blz. 24

1. Energie besparen

Uw woning is goed geïsoleerd, geventileerd en verwarmd.

Energie besparen met de radiatorthermostaat van de verwarming

U heeft op iedere radiator een radiatorthermostaat. De radiatorthermostaat meet de temperatuur in de betreffende kamer of ruimte. Met deze radiatorthermostaat regelt u de warmte in deze specifieke ruimte, door hem hoger of lager te draaien. Let op! Zet de thermostaat 's nachts of als u weg iets lager. Dat is goed voor uw portemonnee en voor het milieu. Daarnaast zorgt gelijkmatige opwarming voor een lager energieverbruik.

Andere maatregelen om de woning warm te houden

- Houdt buiten- en binnendeuren zoveel als mogelijk gesloten als de verwarming aan staat, behalve tijdens het luchten;
- Sluit in de avond de gordijnen bij het naar bed gaan, zodat de warmte binnen blijft.
- Hang geen gordijnen voor uw radiatoren dan kan de warmte niet de ruimte in komen.

Sluipverbruik van elektrische apparaten

Veel elektrische apparaten gebruiken energie zonder dat u het in de gaten heeft. Dit “sluipverbruik” komt vooral door het stand-by staan van apparaten. Schakel apparaten zoveel mogelijk volledig uit als u ze niet gebruikt. Naast besparing op elektra, is dit ook veiliger voor uzelf. Het risico op brand door oververhitting is namelijk groter.

Gebruik LED-lampen

Als het mogelijk is, gebruik dan LED-lampen. Een LED-lamp is al snel 85% zuiniger dan een gloeilamp en 75% zuiniger dan een halogeenlamp. De aanschaf is iets duurder, maar dat heeft u snel terug verdiend.

2. Schoonmaken

Na de werkzaamheden aan uw woning is deze 'bezemschoon' opgeleverd. Het tegelwerk in het toilet, de badkamer en de keuken hebben wij met een vochtige doek afgenomen. De ramen aan de buitenzijde zijn/worden ook gewassen.

Doucheputje

Maakt het doucheputje maandelijks schoon. Dit kan eenvoudig door het deksel en de stankafsluiter op te tillen. U voorkomt hiermee verstoppingen en het water blijft goed weglopen.

Keuken

Het kunststof aanrechtblad heeft weinig onderhoud nodig. Op onderstaande manieren houdt u uw keuken lang mooi.

- Gebruik voor hete pannen altijd een onderzetter. Zet ze nooit direct op het aanrechtblad.
- Gebruik altijd een snijplank bij het snijden of hakken.
- Plaats koffiezetters, waterkokers en dergelijke nooit direct onder kastjes bij gebruik. Zo voorkomt u dat de bovenste laag van de kastjes loslaat.
- De keukenafvoer is om het vuile water af te voeren en geen vet of etensresten. Vet en etensresten zorgen voor verstoppingen.

Rookmelder

Stof kan de werking van de sensor beïnvloeden. Stof de melder daarom regelmatig af, bijvoorbeeld met uw stofzuigerslang en een opzetborsteltje. Verf de melder niet. Ook nicotine en vuil veroorzaakt door insecten kunnen de goede werking verstoren.

3. Mechanische ventilatie

We maken lucht vochtig door bijvoorbeeld te ademen, te douchen, te koken en te wassen. Te veel vocht kan schimmels veroorzaken. Het is daarom belangrijk dat we de vochtige binnen lucht vervangen door schone buitenlucht. Dit doet u door te ventileren.

Goed ventileren is minder stoken

Ventileren is zeker geen energieverspilling. Als u niet ventileert, blijft de lucht in uw huis vochtig. Het kost meer energie om vochtige lucht te verwarmen, dan droge lucht. Als u goed ventileert, hoeft u minder te stoken. Het is dus gezonder en voordeliger om te ventileren en te verwarmen, dan niet te ventileren.

Mechanische ventilatie in uw woning

U heeft nu een mechanische ventilatie in uw woning die vraaggestuurd werkt. De ventilatieroosters in de kozijnen zorgen voor een natuurlijke toevoer van lucht in de woonkamer, keuken en slaapkamers. En de mechanische ventilatie voor afvoer van lucht in de keuken, badkamer en toilet. Zo ontstaat er een gezond binnenklimaat met frisse lucht. U hoeft hier niets voor te doen, het systeem werkt automatisch met een sensor in de woonkamer en de grote slaapkamer. Afhankelijk van het gemeten CO₂-gehalte, wordt een hoeveelheid lucht afgezogen tot er weer een gezond binnenklimaat is. In de ventilatiebox die geplaatst is tegen het plafond in het toilet zit een vochtmeter. Deze meet de luchtvochtigheid in de badkamer en past daarop de ventilatie automatisch aan.





In de keuken zit nog een extra zender (op batterij) met 3 standen en een automatische functie. Hiermee kunt u zelf de afzuiging regelen en bijstellen.

Bediening mechanische ventilatie

Met de draadloze bedieningsschakelaar kan de unit in verschillende ventilatiestanden worden gezet.

De ventilatiebox werkt dus volledig automatisch. Alleen bij het koken adviseren wij om de hoogste stand te gebruiken. Voor de overige zaken blijft ons advies om de ventilatie op automatisch te zetten.



- **Automatische stand** (= aanbevolen)
Het ventilatiesysteem streeft automatisch naar een goede luchtkwaliteit aan de hand van CO₂- en/of vochtmetingen. Dit gebeurt op een zo energiezuinig mogelijke manier, door enkel te ventileren wanneer dit nodig is.
- **Laagstand**
Systeem ventileert op 10% van de maximale capaciteit.
- **Middenstand**
Systeem ventileert op 50% van de maximale capaciteit
- **Hoogstand**
Systeem ventileert op 100% van de maximale capaciteit

Hoe zet ik de mechanische ventilatie uit bij een calamiteit?

U kunt uw mechanische ventilatie op twee manieren uitzetten. De groep in de meterkast uitzetten, de mechanische ventilatie zit op de groep van de toilet (zie groepenkaart). Ook kunt u de stekker uit het stopcontact trekken. (Let wel op: bij het uitschakelen van de stroom moet de schakelaar in de keuken opnieuw gekoppeld worden)

Schoonmaken ventilatieventiel

Een regelmatige controle en reiniging van je mechanische ventilatie is een must voor zowel je gezondheid als je ventilatiesysteem. Merk je hardnekkige vervuiling of vettige aanslag op rondom je ventielen? Dan is het hoog tijd voor een schoonmaakbeurt. Je volgt best de volgende stappen:

Stap 1: Ventiel voorzichtig demonteren: ga op een trap staan en verwijder het ventiel met een draaiende beweging (klemsysteem).

Stap 2: Plafond schoonmaken: maak het plafond rondom het ventilatiekanaal schoon met een vochtige doek.

Stap 3: Ventielen reinigen: vervolgens kan je de ventielen afspoelen en poetsen in lauw water. Maak ook de achterkant van het ventiel en het rubber schoon. Je hebt enkel een zachte doek nodig met een neutraal afwasmiddel. Droog nadien de ventielen goed af.

Stap 4: Ventiel terugplaatsen: plaats dan het afzuigventiel terug in het kanaal. Let wel op dat je de stand van je ventielen niet wijzigt om de optimale afzuiging te behouden.

Het pijltje op het ventiel wijst naar de stand. De juiste standen zijn:

Toilet: stand 1

Badkamer: stand 4

Keuken: stand 7

Voor een goede werking van de mechanische ventilatie, moet u deze standen aanhouden.



4. Elektrische installatie

In uw woning zijn diverse aanpassingen geweest aan de elektrische installatie. Denk hierbij onder andere aan het vervangen van uw groepenkast en rookmelders.

Groepenkast

De schakelkast verdeelt de elektriciteitsvoorziening in een aantal groepen. Een groepsindeling maakt het mogelijk om slechts in een deel van de woning de stroom af te sluiten. Hierdoor komt niet de gehele woning zonder stroom te zitten bij kortsluiting en overbelasting. Bij oplevering heeft u een nieuwe geplastificeerde groepenkaart gekregen die in de meterkast is opgehangen. De schakelkast is voorzien van een elektriciteitsmeter zodat u een indicatie heeft van het elektragebruik (slimme meter).

Aardlekschakelaar

In de meterkast zit ook de aardlekschakelaar. Deze beveiligt tegen lekstromen en is speciaal bedoeld voor de installatie en apparatuur die achter deze aardlekschakelaar aangesloten zijn. Is er een lekstroom, dan verbreekt de aardlekschakelaar de stroomvoorziening van meerdere groepen. U herstelt dit door gewoon de schakelaar om te draaien. Dit heeft pas zin als de veroorzaker van de storing van het net is afgehaald.

Aanbevolen is het om de aardlekschakelaar een keer per maand te testen. Dit kan door het indrukken van de testknop op elke schakelaar in de elektrakast. De schakelaar schiet dan naar beneden en de stroom valt uit. Wanneer dit niet gebeurt is er iets niet in orde met de installatie. Hetzelfde geldt wanneer de stroom wel uit is gevallen maar u de schakelaar niet meer omhoog krijgt om de stroom weer aan te kunnen zetten. Het is van belang om dan zo snel mogelijk een elektricien langs te laten komen om het probleem op te lossen.

Let op! Wanneer u aan de elektra gaat werken, bijvoorbeeld het verwisselen van een lamp in de woonkamer, zorg er dan voor dat u niet alleen de desbetreffende elektragroep uitzet maar ook altijd de zonnepanelen groep.



De testknop is te herkennen doordat deze vaak blauw of geel is. Een andere mogelijkheid is dat de T van test op het knopje staat.

5. Storing meterkast

Werkt uw elektriciteit niet meer? Dan kan er een storing zijn in uw meterkast. Volg de stappen om te bepalen waar het probleem zit of welk apparaat de storing veroorzaakt.

Stap 1: Meterkast

- Controleer de installatieautomaat en de aardlekschakelaar van uw elektrisch installatie in de meterkast. Een aardlekschakelaar herkent u aan het testknopje met de letter T. Wanneer alles goed werkt, dan wijzen alle lipjes naar boven.
- Wijzen lipjes in uw meterkast naar boven, maar werkt de elektriciteit niet? Dan is er waarschijnlijk sprake van een netstoring. U kunt dit eenvoudig controleren bij uw burens: bij een netstoring hebben zij ook geen stroom.
- Meld een netstoring bij het nationaal storingsnummer: 0800-9009. Dit is een gratis nummer dat 24 uur per dag bereikbaar is.

Stap 2: Aardlekschakelaar

- Staat de aardlekschakelaar (T) uit? Schakel deze weer in door het lipje omhoog te zetten.
- Schakelt de aardlekschakelaar weer uit? Volg dan de volgende stappen om te bepalen in welke groep de storing zit.

Stap 3: In welke groep zit de fout?

- Schakel alle groepen achter de desbetreffende aardlekschakelaar (T) uit met de groep schakelaars in de meterkast. (De lipjes naar beneden)
- Schakel eerst de aardlekschakelaar (T) weer in.
- Schakel de uitgeschakelde groepen om de beurt weer in tot het moment dat de aardlekschakelaar (T) weer uitschakelt.
- Nu weet u welke groep de oorzaak is. De groepenverklaring hangt in de meterkast. Hierop leest u waar deze groep in de woning zit.

Stap 4: In welk apparaat zit de fout?

- Schakel de elektrische apparaten in de desbetreffende groep uit door de stekkers uit de stopcontacten te halen.
- Schakel de aardlekschakelaar (T) weer in.
- Schakel de apparaten één voor één in, totdat de aardlekschakelaar weer uitschakelt. Nu weet u welk apparaat de oorzaak is.

6. Zonnepanelen

Op alle blokken heeft nu elk appartement 4 zonnepanelen, deze zijn aangesloten in uw meterkast. Zonnepanelen zetten zonlicht om in elektriciteit. Hoe meer licht er op de zonnepanelen valt, hoe meer energie de panelen opwekken.

De opgewekte stroom verbruikt u niet altijd meteen. Het overschot aan stroom gaat terug naar de energieleverancier. In uw meterkast hangt een enphase-blokje (1) deze lampjes moeten allebei groen branden. Ook dient de schakelaar (2) altijd aan te staan. Gaat u klussen aan uw woning zet dan ook de groep van de zonnepanelen uit inclusief de schakelaar. Er kan namelijk nog spanning op uw woning zitten die opgewekt wordt van uw zonnepanelen.

Wat uw zonnepanelen opwekken kunt u terugvinden op de opbrengstmeter in de meterkast (zie afbeelding onder de pijl).

Uw terug geleverde energie kunt u aflezen op de elektrameter. Standen T1 en/of T2 is uw verbruik, standen –T1 en/of –T2 is de terug levering van u aan de energiemaatschappij.

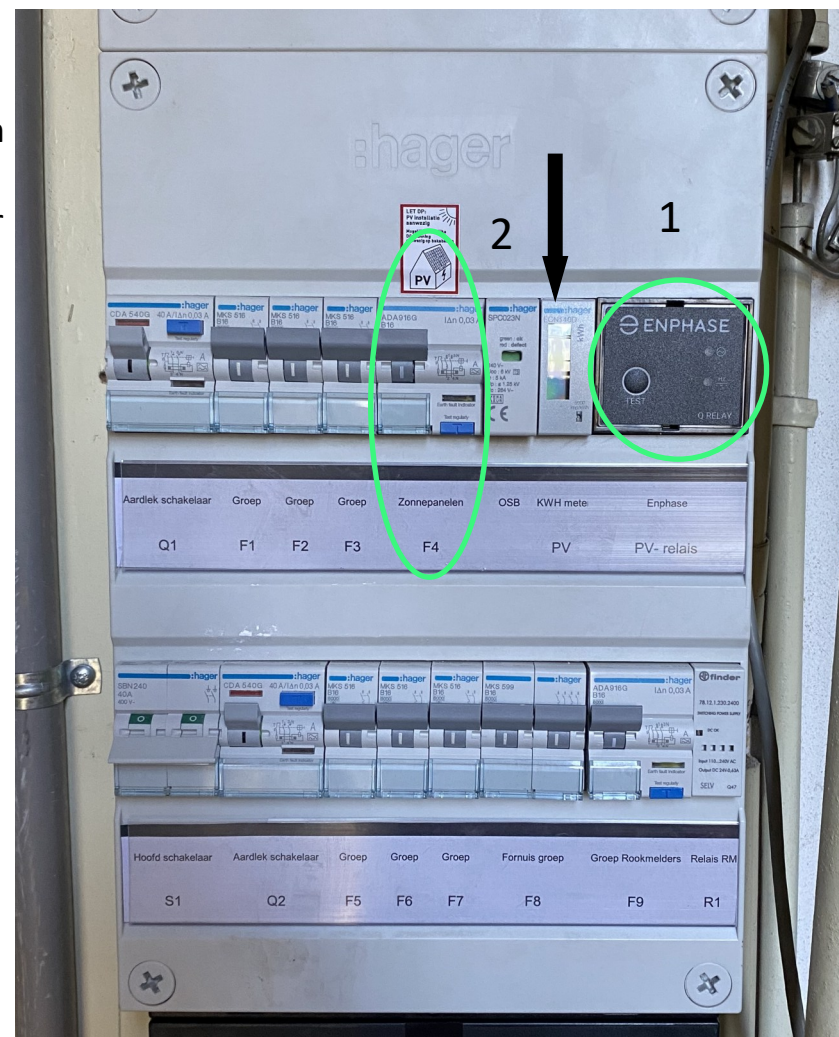

7. Radiatoren

Radiatorknoppen

Alle radiatoren zijn voorzien van thermostatische radiatorknoppen. Op de radiatoren ziet u cijfers staan en een sneeuwvlokje. Hieronder ziet u welke temperatuur ongeveer hoort bij het cijfer op de radiatorkraan.



Sneeuwvlok	Vorstbeveiliging. De kraan verwarmt de radiator als de temperatuur onder ongeveer 7° C komt om bevroering te voorkomen.
Stand 1	Ongeveer 15° C
Stand 2	Ongeveer 17° C
Stand 3	Ongeveer 19—20° C
Stand 4	Ongeveer 22° C
Stand 5	Maximaal

De precieze temperatuur kan per kamer verschillen. Het is daarom aan te raden om de ideale stand voor elke kamer zelf uit te zoeken. Als u de ideale stand heeft gevonden, is het verstandig deze stand aan te houden in plaats van de kraan steeds aan te passen. Om energie te besparen wordt geadviseerd om ongeveer een uur voor het naar bed gaan de thermostaatkraan terug te draaien naar stand 1.

Ontluchten

De radiatoren en/of leidingen maken geluid. Hoort u een borrelend geluid in uw leidingen en/of radiatoren? Dan zit er te veel lucht in het verwarmingssysteem. Het ontluchten van uw verwarming doet u eenvoudig zelf met een ontluchttingsleuteltje. Hieronder treft u het stappenplan voor het ontluchten van uw radiatoren. Maakt uw verwarming andere geluiden? Geef dat dan door aan uw installateur of verhuurder.

Hoe moet u de verwarming ontluchten? Hier zijn de stappen:

1. Ga naar de inbouwkast in de keuken en draai de achterste rode hendel (nummer 1) een kwartslag naar links.
2. Begin bij de radiator die zich het dichtst bij de kast bevindt. Open het kraantje op de radiator met het ontluchttingsleuteltje. Het ontluchttingsventiel bevindt zich aan de zijkant van de radiator. Zet een opvangbakje onder het ontluchttingsventiel om het water op te vangen. Wacht tot er geen lucht meer uitkomt, maar alleen water.
Sluit dan het kraantje.
3. Herhaal stap 2 voor alle radiatoren in uw appartement.
4. Ga terug naar de inbouwkast in de keuken en draai de rode hendel bij nummer 1 op de afleverset een kwartslag naar rechts. De verwarmingsinstallatie is weer klaar voor gebruik.
5. Bewaar het ontluchttingsleuteltje op een handige plek.



Problemen met warmte? Warm/koud water? Lekkages aan de afleverset? Problemen met radiatoren? Overige storingen? Neem telefonisch contact op met WonenBrebreg via 088-496 00 00.

8. Houten draaikiepramen

De houten draaikiepramen zijn te bedienen met de afsluitbare bedieningsgreep.

Duw het raam eerst helemaal dicht om de stand te veranderen. Om het raam te kiepen (kiepstand) draait u de greep omhoog.

Om het raam te kunnen draaien moet de greep naar rechts of links wijzen.

Als de greep omlaag staat dan is het raam gesloten en kunt u deze op slot doen. Druk de sleutel op de hendel in het slot om het raam op slot te doen. Als u de sleutel kort naar rechts draait, gaat het raam weer van het slot.

Haal het sleuteltje uit het slot als deze niet wordt gebruikt. Dit om schade aan muren of bedieningsgrepen te voorkomen.

Op de volgende pagina ziet u de handelingen ook nog met foto's.

BEDIENING HOUTEN DRAAIKIEPRAMEN



1. Raam ontgrendelen

Draai de kruk een kwartslag naar boven om het raam te kunnen openen.



3. Raam op ventilatiestand

Door de kruk helemaal naar boven te draaien en het raam iets naar u toe te kantelen zet u het raam op de ventilatiestand.



2. Raam openen

Als de kruk een kwartslag is gedraaid kunt u het raam open trekken.



4. Raam vergrendelen

Het raam vergrendelt u door het sleuteltje te draaien. Om het raam te ontgrendelen draait u aan het sleuteltje.

Oplossen draaikiep-problemen

Het kan voorkomen dat een draaikiepraam tegelijk op de draai- en de kiepstand komt te staan. Dit komt mogelijk doordat de kiepblokkering tijdens het openen van het raam niet tijdig genoeg terug veert in de blokkeerstand. Het is dan alsof het raam nog maar aan één punt hangt en dat het lijkt of het raam 'eruit zal vallen'. Je kunt het raam niet meer sluiten en ook de raamkruk werkt niet meer. Dit lijkt erger dan het is. Probeer vooral niet om het raam met kracht te sluiten of dicht te draaien.

Het probleem kan doorgaans op een simpele manier worden opgelost:

1. Druk de kiepblokkering met de hand in (ingedrukt blijven houden).
2. Draai nu de kruk, als deze in de horizontale stand staat, omhoog in de kiepstand.
3. Duw het raam aan de scharnierzijde terug in het kozijn (krukszijde open laten).
4. Draai de kruk terug in de horizontale draaistand.
5. Laat nu de kiepblokkering los.

Als het goed is kan het raam nu gesloten worden en werkt alles weer naar behoren.

OPLOSSEN DRAAIKIEP-PROBLEEM

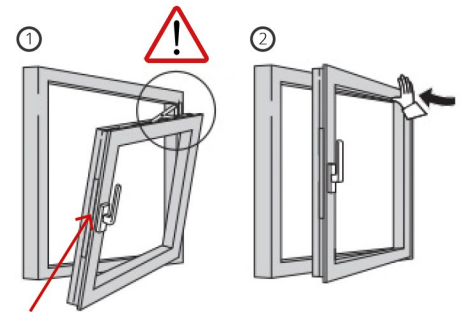

Zwart drukknopje voor de kiepblokkering

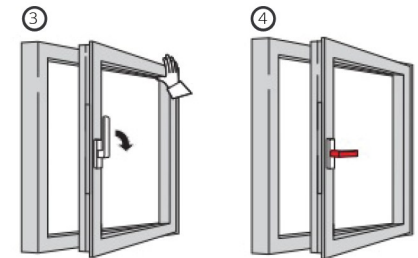

Onderhoud raam– en deurrubbers

Om de tochtstrippen in een goede conditie te houden is het goed om ze eenmaal per jaar met talkpoeder, siliconenspray of een andere speciaal onderhoudsmiddel voor rubberstrips (verkrijgbaar in autoshops) in te smeren. U kunt dit het beste voor het begin van de winter doen. Uitgedroogde tochtstrips laten tocht door. Om uitdroging van de tochtstrips te voorkomen smeert u deze in met groene zeep.

Smering

Smeer de bewegende delen van de kozijnen, zoals scharnieren en sluitingen, 1x per jaar in met siliconenspray. Hiermee blijven de scharnieren en sluitingen soepel bewegen.

9. Kunststof draaikiepramen

De kunststof draaikiepramen zijn te bedienen met de afsluitbare bedieningsgreep. Duw het raam eerst helemaal dicht om de stand te veranderen. Om het raam te kiepen (kiepstand) draait u de greep omhoog. Om het raam te kunnen draaien moet de greep naar rechts of links wijzen. Als de greep omlaag staat dan is het raam gesloten en kunt u deze op slot doen. Druk de sleutel op de hendel in het slot om het raam op slot te doen. Als u de sleutel kort naar rechts draait, gaat het raam weer van het slot.

Haal het sleuteltje uit het slot als deze niet wordt gebruikt. Dit om schade aan muren of bedieningsgrepen te voorkomen.

Ook het linkse raam in het kunststof kozijn kan open (afb. 2). Hiervoor drukt u de blauwe knop in (1). De hendel die dan tevoorschijn komt, duwt u naar beneden (2). U kunt dan het raam openen, om deze van binnenuit te kunnen zemen.



Afb. 1



Afb. 2

10. Beglazing

Condensvorming

Uw woning is voorzien van HR++ beglazing. Dit is zeer goed isolerend dubbel glas.

Als het buiten koud en vochtig is, kan het vocht uit de buitenlucht op het koude glas slaan.

Als de ruit beslagen is, geeft dit aan dat het glas aan de buitenzijde koud is en er dus heel weinig warmte uit de woning verdwijnt. Deze situatie ziet u vaak tijdens de ochtenduren in het voor- en najaar. De condens verdwijnt in de loop van de ochtend weer, zodra de temperatuur oploopt en de luchtvochtigheid afneemt. Condensvorming is dus geen fout in het product, maar een gevolg van de zeer hoge warmte-isolatie van het glas. Het beslaan van de ruiten aan de buitenzijde is niet te voorkomen. Eventueel droogwrijven van de ruit heeft geen zin. Zolang de buitentemperatuur laag en de luchtvochtigheid buiten hoog is, zal de condens terug komen.

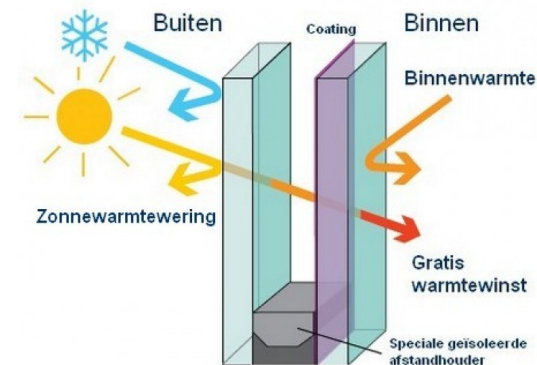

Thermische breuk

Het HR++ glas mag niet worden beplakt met stickers, plakfolie en dergelijke. Dit kan leiden tot (thermische) breuk van het glas.

Zo voorkomt u een thermische breuk:

- Plak ramen niet af met folie of kranten.
- Verf het glas niet.
- Zet geen spiegellende voorwerpen achter het glas.
- Plak geen versieringen of posters op het raam.
- Plaats geen voorwerpen dicht bij het glas.
- Lamellen, luxaflex of gordijnen mogen niet te dicht tegen het kozijn hangen. Laat minstens 6 cm ruimte tussen uw zonwering en het glas.

Indien u toch plakfolie op de ramen aanbrengt en er ontstaan gebreken aan het glas, dan vervalt de garantie en bent u als bewoner aansprakelijk voor de schade.

Onderhoud beglazing en kozijnen

Om krassen te voorkomen, bijvoorbeeld veroorzaakt door opwaaiend zand, is het belangrijk de ruiten allereerst af te spoelen met veel water, voordat u de ramen wast.

Reinig het glas niet met schurende of agressieve middelen. De schurende middelen kunnen krassen veroorzaken op het glas en kunnen de toplaag van het kozijn en de randafwerking aantasten. Geschikt voor het reinigen van alle soorten ramen en deuren zijn neutrale huishoudelijke schoonmaakmiddelen, bijvoorbeeld groene zeep. Altijd afspoelen met schoon water. Bij het ramenwassen is het van belang ook de eventuele ontwateringsgootjes bij de onderdorpel goed schoon te maken, zodat het water goed weg kan lopen.

Maak de kozijnen ook regelmatig schoon met een mild schoonmaakmiddel.

Gebruik geen agressieve schoonmaakmiddelen op basis van chloor of ammoniak. Dit tast het kunststof aan.



11. Ventilatie ramen

Ventileren in uw woning is noodzakelijk voor een gezond binnenklimaat. Naast het dagelijks luchten van uw woning (10 tot 30 minuten ramen en deuren openzetten), moet u uw woning ook ventileren.

Het ventileren van uw woning gebeurt door middel van de ventilatieroosters in de kozijnen en de mechanische ventilatie in de badkamer, keuken en toilet . Op deze manier ventileren van uw woning zorgt voor de toevoer van verse buitenlucht en de afvoer van gebruikte binnen lucht. Dit is de beste manier om geuren, vocht en vervuilde lucht af te voeren.

Ventilatierooster

Voor de toevoer van verse lucht zijn er in de kozijnen ventilatieroosters aangebracht. Het is van belang deze roosters continu open te houden. Als u de roosters dicht doet, krijgt u last van vocht en schimmel. Op het ventilatierooster zitten 3 standen.

Als de bediening omlaag gericht staat, is het rooster open en een groene kleur zichtbaar. Naar boven gericht is het rooster gesloten en een rode kleur te zien. Let op, het schuifje gaat niet volledig naar boven/beneden. Duw deze dan ook niet door.

Maak de ventilatieroosters minimaal twee keer per jaar schoon. Hierdoor blijven de roosters en de bediening goed functioneren. (Let op! Het woonkamerraam heeft 2 roosters naast elkaar)

- 1 Zet de ventilatie in de open stand.
- 2 Verwijder het binnenrooster met de hand en reinig het met water en zeep.
- 3 Maak de binnenkant van het ventilatierooster schoon met een stofzuiger of schone en droge kwast.
- 4 Plaats het binnenrooster terug in het ventilatierooster.

VENTILATIEROOSTER



VERWIJDEREN ALUMINIUM BUITENKAP VENTILATIEROOSTER



13. Pelgrim en ETNA keukenapparatuur

Wij hopen dat u blij bent met uw nieuwe keukenapparatuur van Pelgrim of Etna. Op al het apparaat van Pelgrim en Etna ontvangt u altijd 2 jaar fabrieksgarantie (deze garantie periode gaat in bij datum oplevering van uw woning). Heeft u binnen deze periode een monteur nodig?

Neem dan contact op met Lunenburg B.V. Via 073 — 532 23 32 of meldt de storing via de website www.lunenburg.nu/storing-melden

Houdt hierbij het typenummer van het apparaat bij de hand.

Type apparaten:

- Pelgrim KF35 = koolstoffilter voor afzuigkap. Deze filters gaan ongeveer een half jaar mee. De kosten voor vervanging van de filters zijn voor eigen rekening.
- Etna KI 560 KZT = Inbouw kookplaat (in aanrechtblad)
- Etna KIV 254 KWIT = Opbouw kookplaat
- Pelgrim PFI 7160 Wit = Losstaand fornuis combinatie (oven en kookplaat)

(Let op! Storingen aan uw apparaat hoeft u niet te melden bij WonenBreborg. Het apparaat is uw eigendom en niet van WonenBreborg)

Heeft u de apparaten via WonenBreborg aangeschaft, dan bent u eigenaar geworden van deze apparaten. U mag deze dus, met uitzondering van de afzuigkap, bij beëindiging van de huurovereenkomst meenemen.

TANTE TIP



DE BESTE TIP VAN TANTE TIP?

Scan de QR-code om al haar tips te ontdekken! Of ga naar [tante-tip.nl](https://www.tante-tip.nl)

MAAK KENNIS MET DEZE TANTE!

En bespaar zo niet alleen op uw energiekosten, maar woon gelijk een stuk gezonder. Win-win dus met de tips van Tante Tip.

'Hallo, ik ben tante Tip. Omdat mijn energierekening omhoogschiet, heb ik uitgezocht hoe u kunt besparen op uw energiegebruik. Nu bleek al snel dat ik heel makkelijk veel zelf kon doen. Bijkomend voordeel: de lucht in mijn huis is nu veel schoner. Inmiddels heb ik heel veel tips over verwarmen, ventileren en koelen die u zo kunt gebruiken. Natuurlijk deel ik ze met u!'



De lucht klaren

Dag vieze lucht, welkom schone lucht. Ventileren gaat bijna vanzelf als u uw ventilatieroosters openhoudt en klepraampjes op een kier zet. Of gebruik uw ventilatiesysteem. Vervuilde en vochtige lucht van koken, douchen, de was drogen en roken vliegt dan gelijk het huis uit. Simpel.



Fris en voordelig

Natuurlijk zoekt u verkoeling, maar als u niet oververhit wil raken van uw energierekening, kunt u beter een ventilator gebruiken dan een airco. Deze gebruikt 15 keer minder energie.



Ruimte voor besparing

Het is zonde om heel uw huis te verwarmen. Dat kost bakken energie. Zet alleen de radiatoren open in de ruimtes waar u bent. En hou de slaapkamers lekker koel. U verbruikt zo veel minder energie. En heel handig: met een deurdranger of deurveer gaan deuren automatisch dicht, dat zorgt voor nog minder warmteverlies!



WAT KUNT U ZELF DOEN?

Maar wat moet ik nou eigenlijk doen en wat doet de woningcorporatie? Nou, dingen als onderhoud, isoleren en het instellen van installaties liggen op het bordje van de corporaties. Ik moet zelf zorgen dat de installaties schoon en netjes blijven. En: ze op de juiste manier gebruiken! Ik heb allemaal tips opgeschreven om dit op de beste manier te doen. Uiteraard vertel ik u alles.'



SCAN DE QR-CODE OM AL MIJN TIPS TE ONTDEKKEN!

Of ga naar tante-tip.nl

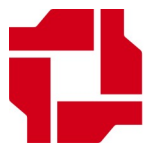
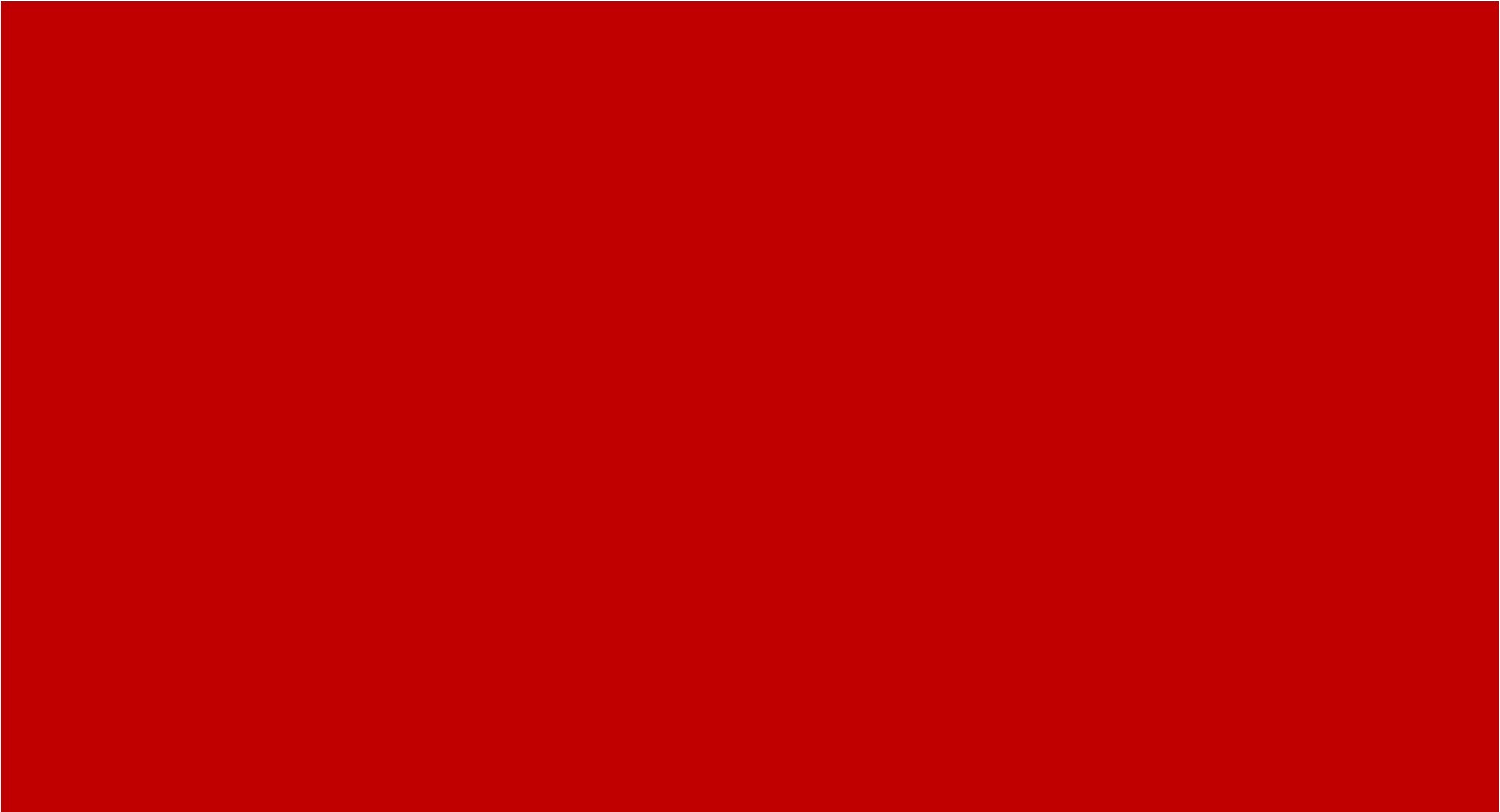

VAN WIJNEN

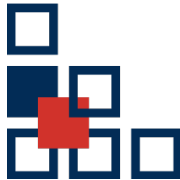

WonenBreborg